

## Unilift CC 5, CC 7, CC 9

Telepítési és üzemeltetési utasítás  
50 and 60 Hz



# Magyar (HU) Telepítési és üzemeltetési utasítás

## Az eredeti angol változat fordítása

Ez a telepítési és üzemeltetési utasítás a Grundfos Unilift CC 5, CC 7 és CC 9 típusokra vonatkozik.

Az 1-3. részben található meg a termék biztonságos kicsomagolásához, telepítéséhez és elindításához szükséges ismeretek.

A 4-8. részben fontos információk találhatóak a termékre vonatkozóan, valamint a szervizelésről, a hibaelhárításról és a termék elhelyezéséről a hulladékban.

## TARTALOMJEGYZÉK

	Oldal
<b>1. Általános információ</b>	<b>2</b>
1.1 A dokumentumban alkalmazott jelölések	2
<b>2. A szivattyú telepítése</b>	<b>3</b>
2.1 A beépítés helye	3
2.2 Gépészeti telepítés	4
2.3 Elektromos bekötés	6
<b>3. A termék beüzemelése</b>	<b>6</b>
3.1 A termék légtelenítése	7
3.2 Kézi üzem	7
3.3 Automatikus üzem úszókapcsolóval	7
3.4 Túl alacsony vízszintű folyadék szállítása	7
3.5 Hővédelem	7
<b>4. Termékleírás</b>	<b>8</b>
4.1 Termékleírás	8
4.2 Rendeltetésszerű használat	8
4.3 Szállítható folyadékok	8
4.4 Azonosítás	8
<b>5. A termék szervizelése</b>	<b>9</b>
5.1 A termék karbantartása	9
5.2 Szervizkészlet	9
<b>6. Hibakeresés a terméken</b>	<b>10</b>
<b>7. Műszaki adatok</b>	<b>11</b>
7.1 Használati körülmények	11
7.2 Elektromos adatok	11
7.3 Mechanikai adatok	12
7.4 Méretek és tömegek	12
<b>8. A termék elhelyezése a hulladékban</b>	<b>12</b>



A telepítés előtt olvassa el ezt a dokumentumot és a rövid útmutatót. A telepítés és az üzemeltetés feleljen meg a helyi előírásoknak és a bevált gyakorlat elfogadott követelményeinek.



Ezt a készüléket használhatják 8 éves, vagy ennél idősebb gyermekek, valamint azon személyek, akik csökkent fizikai, érzékelési vagy szellemi képességekkel bírnak, vagy olyanok, akiknek nincs tapasztalatuk és elegendő ismeretük, ha felügyeletet adnak melléjük, vagy ha oktatást kaptak a készülék biztonságos használatára és megértették az ezzel járó kockázatokat.

Gyermekek nem játszhatnak ezzel a készülékkel. Tisztítást és felhasználói karbantartást gyermekek felügyelet nélkül nem végezhetnek.

## 1. Általános információ

### 1.1 A dokumentumban alkalmazott jelölések

#### 1.1.1 Figyelmeztetések halálos vagy személyi sérüléssel járó kockázatok veszélyére

#### VESZÉLY



Olyan veszélyes helyzetet jelöl, amelyet, ha nem előznek meg vagy kerülnek el, halált vagy súlyos személyi sérülést okoz.

#### FIGYELMEZTETÉS



Olyan veszélyes helyzetet jelöl, amelyet, ha nem előznek meg vagy kerülnek el, halált vagy súlyos személyi sérülést okozhat.

#### VIGYÁZAT



Olyan veszélyes helyzetet jelöl, amelyet, ha nem előznek meg vagy kerülnek el, kisebb vagy közepesen súlyos személyi sérülést okozhat.

A három veszélyes helyzetet jelölő szimbólumok, VESZÉLY, FIGYELMEZTETÉS és VIGYÁZAT csoportosíthatók az alábbiak szerint:

#### SZÖVEGES JELZÉS



#### A veszély leírása

A figyelmeztetés figyelmen kívül hagyásának következménye.  
- A veszély elkerülésének módja.

#### 1.1.2 További fontos megjegyzések



Kék vagy szürke kör, benne fehér grafikus jel jelzi, hogy cselekedni kell a veszély elhárítása vagy elkerülése érdekében.



Ha ezeket az utasításokat nem tartják be, az a berendezés hibás működését vagy sérülését okozhatja.



A munkát megkönnyítő tippek és tanácsok.

## 2. A szivattyú telepítése



Tartsa be a kézzel történő emelés és mozgatás korlátaira vonatkozó helyi előírásokat!

### VIGYÁZAT

#### Lábizódás

Könnyű, vagy közepesen súlyos személyi sérülés

- A szivattyú mozgatása közben viseljen védőcipőt.



Gondoskodjon arról, hogy a rendszert úgy alakítsák ki, hogy annak nyomásfokozata megfeleljen a szivattyú maximális nyomásának.



Ezt a szivattyút csak víz szivattyúzására minősítették.

### 2.1 A beépítés helye

A Unilift CC 5, CC 7 és CC 9 szivattyúk helyhezkötött és áthelyezhető használatra egyaránt alkalmasak.

Szivattyútípus	A beépítés helye	Kábelhossz [m]
Unilift CC 5, 50 Hz	Beltéri	5
Unilift CC 7, 50 Hz Unilift CC 9, 50 Hz	Beltéri és kültéri	10
Unilift CC 5, 60 Hz Unilift CC 7, 60 Hz Unilift CC 9, 60 Hz	Beltéri és kültéri	10



Az Unilift CC 5 50 Hz csak beltéri használatra készült



Gondoskodjon arról, hogy a folyadékszint felett minimum 3 m szabad kábel legyen. Ez 7 m-re korlátozza a 10 m-es kábellel felszerelt szivattyúk maximális beépítési mélységét, és 2 m-re az 5 m-es kábellel szerelt szivattyúkéét.

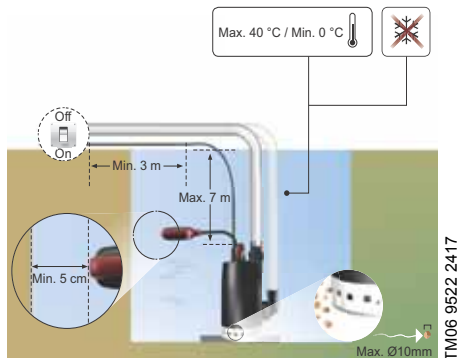

1. ábra A szivattyú helye

#### 2.1.1 Minimális helyigény

Az úszókapcsoló nélkül telepített szivattyúk annyi helyet igényelnek, amennyit a szivattyú befoglaló méretei diktálnak.

#### Minimális helyigény úszókapcsolóval

Az úszókapcsolóval felszerelt szivattyúknál legyen 5 cm szabad távolság az úszókapcsoló és a fal között. A szabad hely biztosítja az úszókapcsoló szabad mozgását.

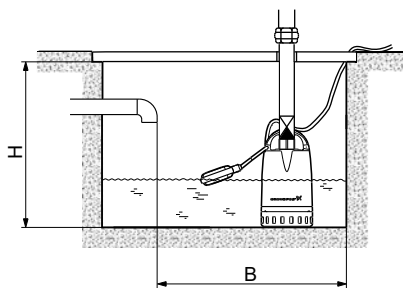

2. ábra Minimális aknaméret úszókapcsolóval

Minimális aknaméret úszókapcsolóval:

Szivattyútípus	Magasság (H) [mm] (felső nyomócsonc)	Magasság (H) [mm] (oldalsó nyomócsonc)	Szélesség (B) [mm]
Unilift CC 5 Unilift CC 7	520	350	400
Unilift CC 9	570	400	500

### Minimális helyigény szintkapcsoló karral

A szintkapcsoló karral szerelt változatban az Unilift CC szűk aknába is beépíthető.

Egy szűk akna minimális mérete: 300 x 350 mm.

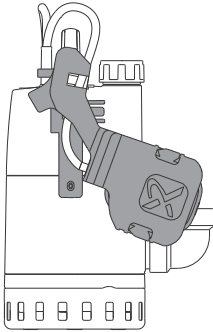

3. ábra Unilift CC szintkapcsoló karral

## 2.2 Gépészeti telepítés

### 2.2.1 Alapozás

Helyezze a szivattyút egy lemezre vagy téglákra úgy, hogy a szűrőkosár iszappal, sárral vagy hasonló anyagokkal ne szennyeződhessen.

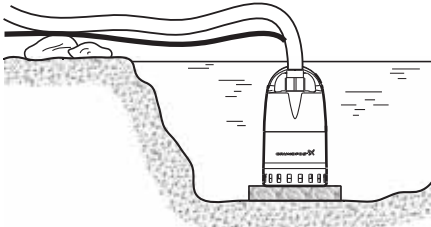

4. ábra A szivattyú lemezre szerelve

### 2.2.2 A termék felemelése

A szivattyút az emelőfogantyúval emelje fel. Soha ne emelje a szivattyút a tápkábelénél fogva. Inkább rögzítsen egy kötelet az emelőfogantyúra.

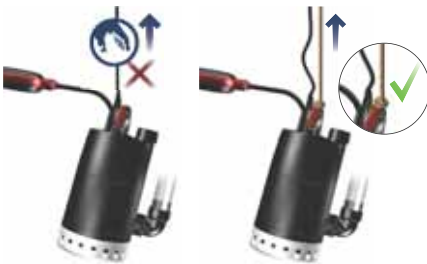

5. ábra A szivattyú emelése

### 2.2.3 A termék elhelyezése

A szivattyút háromféle helyzetben lehet elhelyezni: függőlegesen, billentve vagy vízszintesen. A nyomócsonk legyen mindig a szivattyú legmagasabb pontja. Működés közben a szűrőkosár legyen a szivattyúzott folyadék szintje alatt, a hatékony hűtés érdekében.

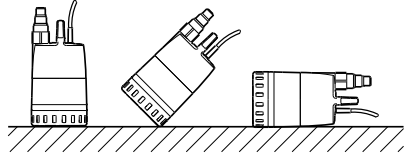

6. ábra Szivattyú pozíciók

### 2.2.4 Nyomócső csatlakoztatása

A nyomócső csatlakoztatható a szivattyú nyomócsonkjához felülről, vagy oldalról, egy adapter segítségével. Az oldalsó nyomócsonknál alkalmazzon 90°-os adaptert.

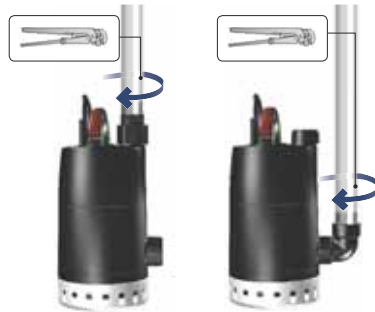

7. ábra Nyomócső csatlakoztatása

Az adapter lehetővé teszi egy külső csőmenetes (G) 3/4", 1" és 1 1/4" méretű cső vagy tömlő csatlakoztatását. Vágja le az adaptert a nyomóoldali csővezeték átmérőjének megfelelően. Ha a rendszer tömítését használja a nyomócső és az adapter között, az adapter felületének simának és egyenletesnek kell lennie.

A DIN EN 12056-4 szabványnak megfelelően fix telepítésnél a nyomócsövet közvetlenül a szivattyú nyomócsonkjába kell bekötni. Ha a szivattyúval szállított adaptert kell használni, akkor vágja le a 3/4"-es és az 1"-es aljzatokat.

### 2.2.5 A visszacsapó szelep csatlakoztatása

A szivattyú leállításakor bekövetkező visszafolyás megakadályozására, szerelje be az adapterbe a mellékelt visszacsapó szelepet. A visszacsapó szelep az adapterrel együtt rögzíthető a szivattyú felső nyomócsomóhoz.

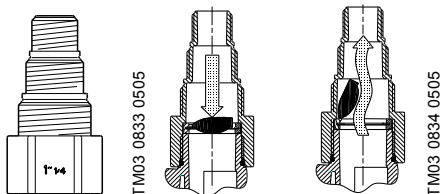

8. ábra Adapter pozíció és visszacsapó szelep funkció

### 2.2.6 Az oldalsó nyomócsomó használata

Ha az oldalsó nyomócsomót kívánja használni, akkor folytassa az alábbiak szerint:

1. Szerelje le a visszacsapó szelepet és az adaptert a felső nyomócsomóról.
2. Vegye ki az oldalsó záródugót és csavarja be a felső nyomócsomóba.
3. Szerelje fel a 90°-os könyök adaptert az oldalsó nyomócsomóhoz. Használjon menetszigetelő szalagot vagy hasonlót.
4. Szerelje fel a visszacsapó szelepet a 90°-os könyök függőleges részére.
5. Csatlakoztassa a nyomóvezetékét közvetlenül a nyomócsomóhoz.



Pozicionálja a visszacsapó szelepet a 90°-os könyök függőleges részén. Ha a 90°-os könyök vízszintes részére pozicionálja, akkor a visszacsapó szelep esetleg nem működik megfelelően.

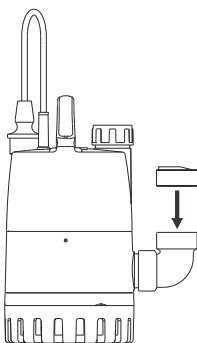

9. ábra A visszacsapó szelep helyes pozicionálása

### 2.2.7 Az úszókapcsoló kábelhosszának beállítása

Annak érdekében, hogy az úszókapcsoló biztosan el tudja indítani és le tudja állítani a szivattyút a szabad kábelhossznak min. 100 és max. 200 mm-nek kell lennie. Az indítási és a leállítási szintet az úszókapcsoló és az emelőfogantyú közötti szabad kábelhossz módosításával állítsa be.

- A kábelhossz növelése az indítások számának csökkenéséhez és nagy ki- és bekapcsolási szintkülönbséghez vezet.
- A kábelhossz csökkentése a ki- és bekapcsolások számának növeléséhez, és a szintkülönbség csökkenéséhez vezet.

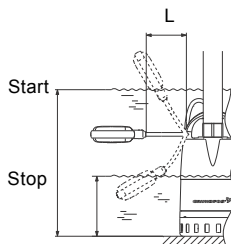

10. ábra Indítási és leállítási szintek úszókapcsoló esetén minimális és maximális kábelhossznál

Szivattyú-típus	Kábelhossz (L) min. 100 mm		Kábelhossz (L) max. 200 mm	
	Start [mm]	Stop [mm]	Start [mm]	Stop [mm]
Unilift CC 5	350	115	400	55
Unilift CC 7	350	115	400	55
Unilift CC 9	385	150	435	90

TM06 0696 0714

TM03 0829 4209

## 2.2.8 Indítási és leállítási szintek szintkacsozó kar esetén

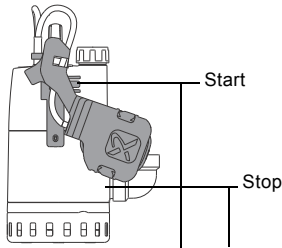

11. ábra Indítási és leállítási szintek szintkacsozó karral

TM03 0829 4209

### Indítási és leállítási szintek szintkacsozó karral

Szivattyú-típus	Start [mm]	Stop [mm]
Unilift CC 5	211	89
Unilift CC 7	211	89
Unilift CC 9	247	125

## 2.3 Elektromos bekötés



Az elektromos csatlakoztatásokat a helyi előírásoknak megfelelően kell kivitelezni.

### VESZÉLY

#### Áramütés

Halálos vagy súlyos személyi sérülés

- Kapcsolja le a tápfeszültséget a terméken végzendő munkavégzés előtt. Gondoskodjon arról, hogy a tápfeszültséget ne lehessen véletlenül visszakapcsolni.



- Ellenőrizze, hogy a helyi elektromos hálózat feszültsége és frekvenciája megfelel-e a vezérlőszekrény adattábláján feltüntetett értékeknek.
- Gondoskodjon arról, hogy jó földelési csatlakozást lehessen kiépíteni.
- Szivattyúk csatlakozó dugóval: csatlakoztassa a dugót a hálózati aljzatba.
- Szivattyúk csatlakozódugó nélkül: csatlakoztassa a szivattyút véglegesen a helyhez kötött kábelekhöz az alábbiak szerint.

### VESZÉLY

#### Áramütés

Halálos vagy súlyos személyi sérülés

- A csatlakozódugó nélküli szivattyúkat olyan külső főkapcsolón keresztül csatlakoztassa véglegesen a rögzített huzalozáshoz, amelynek érintkezési között a minimális távolság 3 mm.



## VESZÉLY

### Áramütés

Halálos vagy súlyos személyi sérülés

- A szivattyút megfelelő módon földelni kell.
- A dugaszolóaljzat védőföldelését feltétlenül össze kell kötni a szivattyú védőföldelésével. Ezért a dugó és a hálózati aljzat védőföldelő (PE) csatlakozó rendszerének azonosnak kell lennie. Ha eltérők, akkor használjon megfelelő adaptert.



Állandó telepítés esetén javasoljuk egy 30 mA-nél kisebb kioldási áramú áramvédőkapcsoló (RCCB vagy FI relé) beszerelését.

## VESZÉLY

### Áramütés

Halálos vagy súlyos személyi sérülés

- Ha a szivattyút úszómedencék, kerti tavak vagy más, hasonló helyek tisztítására vagy karbantartási munkáihoz használják, akkor a szivattyú táplálása feltétlenül egy 30 mA-nél kisebb kioldási áramú áramvédőkapcsolón (RCCB vagy FI relé) keresztül történjen.



## 3. A termék beüzemelése

### FIGYELMEZTETÉS

#### Tűzveszélyes anyag

Halálos vagy súlyos személyi sérülés

- Ne használja a szivattyút gyúlékony anyagok, mint például gázolaj, benzín vagy hasonló folyadékok szállítására.



### VESZÉLY

#### Áramütés

Halálos vagy súlyos személyi sérülés

- Ne használja a szivattyút medencékben, kerti tavakban, vagy hasonló helyeken, ha emberek tartózkodnak a vízben.



### 3.1 A termék légtelenítése

A szivattyú bizonyos mértékig önlégtelenítő. A légtelenítőszelep az emelőfogantyúba van építve. A szelep engedi távozni a levegőt a szivattyú házából abban az esetben, ha a nyomócsövön keresztül az nem tud távozni. A szivattyú légtelenedése után a légtelenítő szelep lezár. Ha a szivattyú levegőt, vagy nagy gáztartalmú folyadékot szív, a szelep ereszthet. Ez nem hiba, hanem a szelep nyitásának és zárásának természetes következménye.

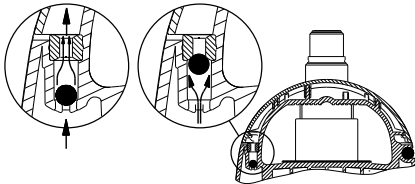

TM03 1121 1105

12. ábra Légtelenítőszelep

### 3.2 Kézi üzem

A szivattyú indítása és leállítása külső kapcsolóval. A szárazonfutás veszélyének elkerülésének érdekében üzem közben ellenőrizze rendszeresen a vízszintet. Ez például egy külső szintvezérlő segítségével valósítható meg.

Ahhoz, hogy a szivattyú indításakor önfelszívó lehessen, a vízszintnek legalább 25 mm-nek kell lennie.

Ha a szivattyú szívja a vizet, a vízszint 20 mm-ig csökkenhet.

### 3.3 Automatikus üzem úszókapcsolóval

Automatikus üzem esetén a szivattyút bekapcsol és leáll a vízszinttől, az úszókapcsoló helyzetétől és a kábelhossztól függően.

#### 3.3.1 Vezérelt üzem úszókapcsolóval

Ha a szivattyút az úszókapcsoló leállítási szintje alatti vízszint csökkentésére használják, akkor az úszókapcsolót magasabb pozícióba lehet tartani úgy, hogy a nyomócsőhöz rögzítik.

Vezérelt üzem közben rendszeresen ellenőrizni kell a vízszintet a szárazonfutás megelőzése érdekében.

### 3.4 Túl alacsony vízszintű folyadék szállítása

A szivattyú 3 mm-es vízszintig képes szivattyúzni, ha a szűrőkosarat eltávolítják.

A következő feltételeknek kell teljesülniük:

- El kell távolítani a szűrőkosarat.
- A szivattyút sima vízszintes felületen kell elhelyezni.
- A víz nem tartalmazhat olyan darabos szennyeződések, melyek eltömíthetik a szivattyút.
- A szivattyú indításakor a minimális vízszint legyen 5 mm.

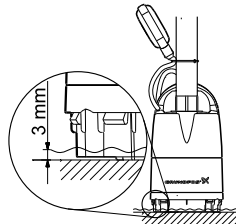

13. ábra Alacsony vízszint

TM03 0832 0505

#### A szűrőkosár eltávolítása

A szűrőkosár eltávolításához nyomjon egy csavarhúzó a szivattyúhévely és a szűrőkosár közé és fordítsa el.

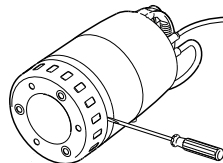

14. ábra A szűrőkosár eltávolítása

TM03 0831 0505

### 3.5 Hővédelem

A szivattyú szárazonfutása vagy túlterhelése esetén a beépített hőkapcsoló kiold.

Miután a motor visszahűlt a normál hőmérsékletre, a szivattyú automatikusan újraindul.

## 4. Termékismertető

### 4.1 Termékleírás

#### 4.1.1 Unilift CC 5, CC 7 és CC 9 szivattyúk

A Grundfos Unilift CC 5, CC 7 és CC 9 szivattyúk egyfokozatú búvárszivattyúk, amelyek kézi vagy automatikus üzemre készültek. A szivattyúk önfelszívók és tartalmaznak légtelenítőszelepet.

Az Unilift CC szivattyúk kaphatók úszókapcsolóval és anélkül. A szintkapcsoló karral szerelt változatban a szivattyú szűk aknába is beépíthető.

#### Szivattyú úszókapcsolóval

- Automatikus indítás és leállítás.
- Alacsonyabb vízszintről is tud szivattyúzni vezérelt üzemben, ha a szűrőkosarat eltávolították.

#### Szivattyú úszókapcsoló nélkül

- Kézi külső indítás és leállítás.
- Alacsonyabb vízszintről is tud szivattyúzni, ha a szűrőkosarat eltávolították.

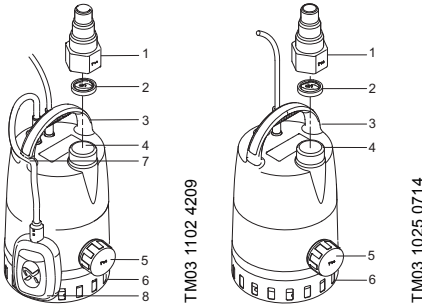

15. ábra Szivattyú úszókapcsolóval és anélkül

1. Adapter
2. Visszacsapó szelep
3. Emelőfogantyú
4. Felső nyomócsonk
5. Oldalsó nyomócsonk és záródugó  
Az oldalsó nyomócsonk gyárilag ledugózott.
6. Szűrőkosár
7. Bilincs
8. Úszókapcsoló.

### 4.2 Rendeltetészerű használat

A Grundfos Unilift CC 5, CC 7 és CC 9 szivattyúk helyhez kötött és áthelyezhető használatra egyaránt alkalmasak. Jellemző alkalmazási területek az esővíz és enyhén szennyezett (szürke) víz szivattyúzása olyan forrásokból, mint például a következők:

- mosógépek, kádak, mosdók, stb. és csatornaszint alatt keletkező szennyezettvizek
- pincék vagy előntés veszélyének kitett épületek.
- megcsapolókutak

- csapadék és csurgalékvíz elvezetés pl. tetőösszezfolyók, aknák, alagutak stb. felszíni vizeinek tartályai
- úszómedencék, tavak és szökőkutak.

A Unilift CC 5 csak beltéri használatra készült.

A Unilift CC 7 és CC 9 beltéri és kültéri használatra egyaránt alkalmasak.

### 4.3 Szállítható folyadékok

A Grundfos Unilift CC 5, CC 7 és CC 9 szivattyúk esővíz és egyéb, szulasanyagoktól mentes szennyezett vizek (szürke víz) szállítására alkalmasak.

A szivattyú **nem** alkalmas az alábbi közegek szivattyúzására:

- szulas anyagokat tartalmazó folyadékok
- gyúlékony folyadékok (gázolaj, benzin stb.)
- agresszív folyadékok.

### 4.4 Azonosítás

#### 4.4.1 Adattábla

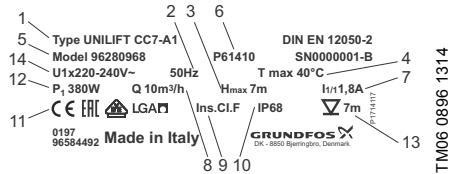

16. ábra Példa az adattáblára

Poz.	Leírás
1	Szivattyútípus
2	Frekvencia
3	Maximális szállítómagasság
4	Maximális folyadék hőmérséklet folyamatos üzem esetén
5	Cikkszám
6	Gyártási kód
7	Áramfelvétel teljes terhelésnél
8	Maximális térfogatáram
9	Motor szigetelési osztály
10	Védettségi besorolás
11	Jóváhagyások
12	Motor felvett teljesítmény
13	Maximális telepítési mélység
14	Tápfeszültség

## 5. A termék szervizelése

### 5.1 A termék karbantartása

Normál üzemi körülmények között a szivattyú nem igényel karbantartást.

Ha a szivattyút nem tiszta vízhez használják, akkor használat után azonnal át kell öblíteni tiszta vízzel.

#### 5.1.1 Eljárás

##### VESZÉLY

###### Áramütés



Halálos vagy súlyos személyi sérülés

- Kapcsolja le a tápfeszültséget a terméken végzendő munkavégzés előtt. Gondoskodjon arról, hogy a tápfeszültséget ne lehessen véletlenül visszakapcsolni.

##### VESZÉLY

###### Áramütés



Halálos vagy súlyos személyi sérülés

- Ha a tápkábel sérült, azt a gyártónak, a gyártó szervizpartnerének, vagy más, képzett szakembernek ki kell cserélnie a veszély elkerülése érdekében.



A szervizelést csak képzett szervizszakembernek szabad végeznie.

#### A szűrőkosár tisztítása

1. Kapcsolja le a szivattyú áramellátását.
2. Űrítse le a szivattyút.
3. Lazítsa meg a szűrőkosarat. Nyomjon egy csavarhúzó a szivattyúhüvely és a szűrőkosár közé és fordítsa el a csavarhúzót.
4. Tisztítsa meg és helyezze vissza a szűrőkosarat.

#### A járókerék tisztítása

1. Kapcsolja le a szivattyú áramellátását.
2. Lazítsa meg a szűrőkosarat. Nyomjon egy csavarhúzó a szivattyúhüvely és a szűrőkosár közé és fordítsa el a csavarhúzót.
3. Távolítsa el az alsó részt.

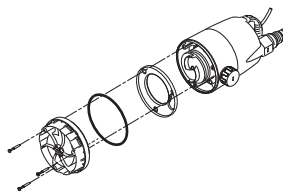

17. ábra Vegye le az alsó részt

4. Vegye ki és tisztítsa meg a membránt.
5. Öblítse át a szivattyút a motor és a hűtőköpeny között tiszta vízzel az esetleges szennyeződések eltávolításának érdekében. Tisztítsa meg a járókereket.
6. Ellenőrizze a járókerék szabad forgását.
7. A szétszedéshez képest fordított sorrendben szerelje össze a szivattyút.

#### 5.2 Szervizkészletek

A következő alkatrészek cseréje lehetséges:

Szerviz-készlet	Cikkszám 50 Hz	Cikkszám 60 Hz
Járókerék, CC5	96578967	97512794
Járókerék, CC7	96578968	97512822
Járókerék, CC9	96578969	97512824
Visszacsapó szelep	96578978	
Adapter a nyomócsomokhoz	96578979	
Szűrőkosár	96578990	

Az alkatrészek a márkaszervizektől rendelhetők.

Ha a szivattyú alkatrészei megsérültek vagy meghibásodtak, vegye fel a kapcsolatot a viszonteladóval.



A kábelt és az úszókapcsolót egy hivatalos Grundfos javítóműhellyel kell kicseréltetni.

TM03 1112 1005

## 6. Hibakeresés a terméken

### VESZÉLY

#### Áramütés

Halálos vagy súlyos személyi sérülés

- Kapcsolja le a tápfeszültséget a terméken végzendő munkavégzés előtt. Gondoskodjon arról, hogy a tápfeszültséget ne lehessen véletlenül visszakapcsolni.



Hiba	Ok	Elhárítás
1. A szivattyú nem működik.	a) A tápfeszültséget lekapcsolták.	Kapcsolja be a tápfeszültséget.
	b) A telepítés olvadóbetétei kiolvadtak.	Cserélje ki a hibás olvadóbetéteket.
	c) A szivattyú hővédelme kioldott. Lásd a <b>3.5 Hővédelem</b> című részt. (Lásd a 2. pontot is)	A hőkapcsoló visszakapcsolja a szivattyút, ha a motor visszahűlt a normál üzemi hőmérsékletre.
2. A szivattyú rövid működés után leállt (a hőkapcsoló leoldott).	a) A szállított folyadék hőmérséklete magasabb a <b>7. Műszaki adatok</b> című részben megadottnál. A motor túlmelegedett.	A motor automatikusan elindul, a megfelelő visszahűlést követően.
	b) A szivattyú részlegesen vagy teljesen eltömődött szennyeződésekkel.	Tisztítsa ki a szivattyút.
	c) A szivattyú indításakor túl alacsony a vízszint. A szivattyú nem tud önfelszívóként üzemelni. Lásd a <b>7. Műszaki adatok</b> című részt.	Helyezze át a szivattyút mélyebb vízbe, vagy növelje meg a vízszintet, amíg a szivattyú fel nem szívja a vizet.
3. A szivattyú működik, de nem szállít megfelelő mennyiségű vizet.	a) A szivattyút részlegesen blokkolták a szennyeződések.	Tisztítsa ki a szivattyút.
	b) A nyomócső vagy tömlő részben eldugult a lerakódások miatt. Lehet, hogy a rugalmas tömlő megtört.	Ellenőrizze és tisztítsa meg a visszacsapó szelepet, ha be van építve. Egyenesítse ki a tömlőt.
4. A szivattyú üzemel, de nincs folyadék-szállítás.	a) A szivattyút szennyeződések blokkolták.	Tisztítsa ki a szivattyút.
	b) A nyomócsőbe vagy tömlőbe épített visszacsapó szelep zárt állapotban beszorult, vagy a nyomócső/tömlő eltömődött. Lehet, hogy a rugalmas tömlő megtört.	Ellenőrizze a visszacsapó szelepet. Tisztítsa meg vagy cserélje ki a szelepet, ha szükséges. Egyenesítse ki a tömlőt.
	c) Szivattyú úszókapcsolóval: A szivattyú nem áll le, mert az úszókapcsoló szabad kábelhossza túl hosszú.	Csökkentse le a szabad kábelhosszt.

## 7. Műszaki adatok

### 7.1 Használati körülmények

#### 7.1.1 Térfogatáram

Szivattyú-típus	Max. száll. mag. [m]	Max. térfog.-táram [m <sup>3</sup> /h]
Unilift CC 5	5	6
Unilift CC 7	7	10
Unilift CC 9	9	14



A vízszintes nyomócsonk használatával a teljesítmény 5 %-kal csökkenhet.

#### 7.1.2 Hőmérséklet

Max. környezeti hőmérséklet	40 °C
Közeghőmérséklet	0-40 °C
Üzemi hőmérséklet	0-40 °C
Tárolási hőmérséklet	-10 ... +50 °C

#### Hővédelem

Szivattyú-típus	Hővédelem Lekapcsolási tekereshőm.
Unilift CC 5	160 °C
Unilift CC 7	160 °C
Unilift CC 9	140 °C



Legalább 30 perces időközönként, a szivattyú üzemelhet maximum 70 °C-os hőmérsékleten, két percnél nem hosszabb ideig.

#### 7.1.3 A szivattyúzott folyadék iránti követelmények:

Szivattyúzott folyadék	Esővíz és enyhén szennyezett (szürke) víz, rosttartalom nélkül
pH tartomány	4-9 pH
Maximális szemcse-átmérő	Ø10 mm

#### 7.1.4 Hozzáfolyási szint és telepítési mélység

Szivattyú-típus	Minimális hozzáfolyási szint szűrőkosárral [mm]	Minimális hozzáfolyási szint szűrőkosár nélkül [mm]
Unilift CC 5	20	3
Unilift CC 7	20	3
Unilift CC 9	20	3

Szivattyú-típus	Maximális telepítési mélység [m]	Kábel-hossz [m]
Unilift CC 5, 50 Hz	2	5
Unilift CC 7, 50 Hz Unilift CC 9, 50 Hz	7	10
Unilift CC 5, 60 Hz Unilift CC 7, 60 Hz Unilift CC 9, 60 Hz	7	10

#### 7.2 Elektromos adatok

Szivattyú-típus	Tápfeszültség [V]
50 Hz	1 x 220-240 V, 50 Hz
60 Hz	1 x 115 V, 60 Hz 1 x 230 V, 60 Hz

50 Hz	Unilift CC 5	Unilift CC 7	Unilift CC 9
Feszültség [V]	220-240	220-240	220-240
Áram, I 1/1 [A]	1,2	1,8	3,5
Teljesítmény, P1 [W]	250	380	780
Telj.-tényező, cos φ 1/1	0,90	0,98	0,94

60 Hz	Unilift CC 5	Unilift CC 7	Unilift CC 9
Feszültség [V]	115 230	115 230	115 230
Áram, I 1/1 [A]	2,6 1,2	3,4 1,6	6,7 3,1
Teljesítmény, P1 [W]	270 270	370 370	730 730
Telj.-tényező, cos φ 1/1	0,95 0,97	0,95 0,98	0,92 0,95

Szivattyú-típus	Kábeltípus	Szigetelési besorolás
CC 5, 50 Hz CC 7, 50 Hz	H05RN-F 3G0.75	F
CC 9, 50 Hz	H07RN-F 3G1	B
CC 5, 60 Hz, 230 V	H05RN-F 3G0.75	F
CC 7, 60 Hz, 230 V	H07RN-F 3G1	F
CC 9, 60 Hz, 230 V	H07RN-F 3G1	B
CC 5, 60 Hz, 115 V CC 7, 60 Hz, 115 V CC 9, 60 Hz, 115 V	H07RN-F 3G1	B

Szivattyú-típus	Kondenzátor	
	[µF]	[Vc]
Unilift CC 5	4	450
Unilift CC 7	8	450
Unilift CC 9	8	450

### 7.3 Mechanikai adatok

Maximális szárazonfutási idő	1 perc
A szivattyú zajkibocsátása	≤ 70 dB(A)
Védettségi besorolás	IP68

### 7.4 Méretek és tömegek

Lásd a mellékletben.

## 8. A termék elhelyezése a hulladékban

A termék vagy annak részeire vonatkozó hulladékkezelés a környezetvédelmi szempontok betartásával történjen:

1. Vegyük igénybe a helyi hulladékgyűjtő vállalat szolgáltatását.
2. Ha ez nem lehetséges, konzultáljon a legközelebbi Grundfos vállalattal vagy szervizzel.

A használati idő végére vonatkozóan lásd a [www.grundfos.com/products/product-sustainability/product-recycling](http://www.grundfos.com/products/product-sustainability/product-recycling) honlapot.

A műszaki változtatások joga fenntartva.

Dimensions and weights

Pump type	Weight [kg]	Dimensions [mm]		
		Height	Width	Diameter
Unilift CC 5	4.3	306	185	Ø160
Unilift CC 7	5.75	306	185	Ø160
Unilift CC 9	6.6	342	185	Ø160

Unilift CC 5 and CC 7

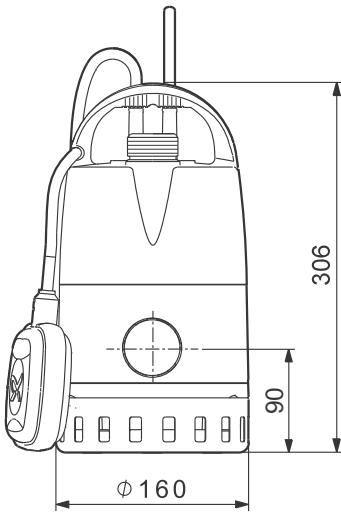

Unilift CC 9

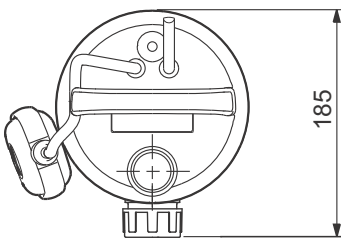
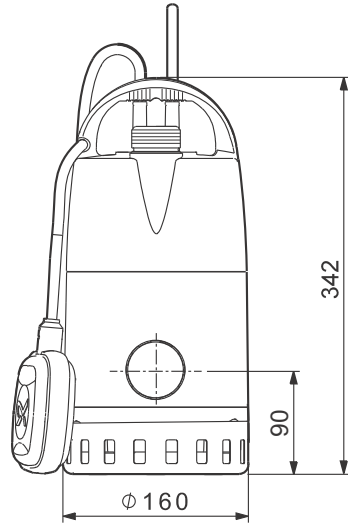

TM03 0828 4209

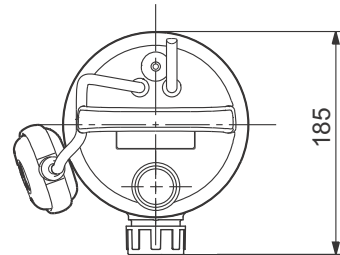

TM03 0826 4209

**Argentina**

Bombas GRUNDFOS de Argentina S.A.  
Ruta Panamericana km. 37.500 Centro  
Industrial Garin  
1619 Garin Pcia. de B.A.  
Phone: +54-3327 414 444  
Telefax: +54-3327 45 3190

**Australia**

GRUNDFOS Pumps Pty. Ltd.  
P.O. Box 2040  
Regency Park  
South Australia 5942  
Phone: +61-8-8461-4611  
Telefax: +61-8-8340 0155

**Austria**

GRUNDFOS Pumpen Vertrieb  
Ges.m.b.H.  
Grundfosstraße 2  
A-5082 Grödig/Salzburg  
Tel.: +43-6246-883-0  
Telefax: +43-6246-883-30

**Belgium**

N.V. GRUNDFOS Bellux S.A.  
Boomsesteenweg 81-83  
B-2630 Aartselaar  
Tél.: +32-3-870 7300  
Télécopie: +32-3-870 7301

**Belarus**

Представительство ГРУНДФОС в  
Минске  
220125, Минск  
ул. Шафарнянская, 11, оф. 56, БЦ  
«Порт»  
Тел.: +7 (375 17) 286 39 72/73  
Факс: +7 (375 17) 286 39 71  
E-mail: minsk@grundfos.com

**Bosnia and Herzegovina**

GRUNDFOS Sarajevo  
Zmaja od Bosne 7-7A,  
BH-71000 Sarajevo  
Phone: +387 33 592 480  
Telefax: +387 33 590 465  
www.ba.grundfos.com  
e-mail: grundfos@bih.net.ba

**Brazil**

BOMBAS GRUNDFOS DO BRASIL  
Av. Humberto de Alencar Castelo  
Branco, 630  
CEP 09850 - 300  
São Bernardo do Campo - SP  
Phone: +55-11 4393 5533  
Telefax: +55-11 4343 5015

**Bulgaria**

Grundfos Bulgaria EOOD  
Slatina District  
Iztochna Tangenta street no. 100  
BG - 1592 Sofia  
Tel. +359 2 49 22 200  
Fax. +359 2 49 22 201  
email: bulgaria@grundfos.bg

**Canada**

GRUNDFOS Canada Inc.  
2941 Brighton Road  
Oakville, Ontario  
L6H 6C9  
Phone: +1-905 829 9533  
Telefax: +1-905 829 9512

**China**

GRUNDFOS Pumps (Shanghai) Co. Ltd.  
10F The Hub, No. 33 Suhong Road  
Minhang District  
Shanghai 201106  
PRC  
Phone: +86 21 612 252 22  
Telefax: +86 21 612 253 33

**COLOMBIA**

GRUNDFOS Colombia S.A.S.  
Km 1.5 vía Siberia-Cota Conj. Potrero  
Chico,  
Parque Empresarial Arcos de Cota Bod.  
1A.  
Cota, Cundinamarca  
Phone: +57(1)-2913444  
Telefax: +57(1)-8764586

**Croatia**

GRUNDFOS CROATIA d.o.o.  
Buzinski prilaz 38, Buzin  
HR-10010 Zagreb  
Phone: +385 1 6595 400  
Telefax: +385 1 6595 499  
www.hr.grundfos.com

**GRUNDFOS Sales Czechia and Slovakia s.r.o.**

Čajkovského 21  
779 00 Olomouc  
Phone: +420-585-716 111

**Denmark**

GRUNDFOS DK A/S  
Martin Bachs Vej 3  
DK-8850 Bjerringbro  
Tlf.: +45-87 50 50 50  
Telefax: +45-87 50 51 51  
E-mail: info\_GDK@grundfos.com  
www.grundfos.com/DK

**Estonia**

GRUNDFOS Pumps Eesti OÜ  
Peterburi tee 92G  
11415 Tallinn  
Tel: + 372 606 1690  
Fax: + 372 606 1691

**Finland**

OY GRUNDFOS Pumput AB  
Trukkikuja 1  
FI-01360 Vantaa  
Phone: +358-(0) 207 889 500

**France**

Pompes GRUNDFOS Distribution S.A.  
Parc d'Activités de Chesnes  
57, rue de Malacombe  
F-38290 St. Quentin Fallavier (Lyon)  
Tél.: +33-4 74 82 15 15  
Télécopie: +33-4 74 94 10 51

**Germany**

GRUNDFOS GMBH  
Schlüterstr. 33  
40699 Erkrath  
Tel.: +49-(0) 211 929 69-0  
Telefax: +49-(0) 211 929 69-3799  
e-mail: infoservice@grundfos.de  
Service in Deutschland:  
e-mail: kundendienst@grundfos.de

**Greece**

GRUNDFOS Hellas A.E.B.E.  
20th km. Athinon-Markopoulou Av.  
P.O. Box 71  
GR-19002 Peania  
Phone: +0030-210-66 83 400  
Telefax: +0030-210-66 46 273

**Hong Kong**

GRUNDFOS Pumps (Hong Kong) Ltd.  
Unit 1, Ground floor  
Siu Wai Industrial Centre  
29-33 Wing Hong Street &  
68 King Lam Street, Cheung Sha Wan  
Kowloon  
Phone: +852-27861706 / 27861741  
Telefax: +852-27858664

**Hungary**

GRUNDFOS Hungária Kft.  
Park u. 8  
H-2045 Törökbálint,  
Phone: +36-23 511 110  
Telefax: +36-23 511 111

**India**

GRUNDFOS Pumps India Private  
Limited  
118 Old Mahabalipuram Road  
Thoraipakkam  
Chennai 600 096  
Phone: +91-44 2496 6800

**Indonesia**

PT. GRUNDFOS POMPA  
Graha Intirub Lt. 2 & 3  
Jln. Cililitan Besar No.454. Makasar,  
Jakarta Timur  
ID-Jakarta 13650  
Phone: +62 21-469-51900  
Telefax: +62 21-460 6910 / 460 6901

**Ireland**

GRUNDFOS (Ireland) Ltd.  
Unit A, Merrywell Business Park  
Ballymount Road Lower  
Dublin 12  
Phone: +353-1-4089 800  
Telefax: +353-1-4089 830

**Italy**

GRUNDFOS Pompe Italia S.r.l.  
Via Gran Sasso 4  
I-20060 Truccazzano (Milano)  
Tel.: +39-02-95838112  
Telefax: +39-02-95309290 / 95838461

**Japan**

GRUNDFOS Pumps K.K.  
1-2-3, Shin-Miyakoda, Kita-ku,  
Hamamatsu  
431-2103 Japan  
Phone: +81 53 428 4760  
Telefax: +81 53 428 5005

**Korea**

GRUNDFOS Pumps Korea Ltd.  
6th Floor, Aju Building 679-5  
Yeoksam-dong, Kangnam-ku, 135-916  
Seoul, Korea  
Phone: +82-2-5317 600  
Telefax: +82-2-5633 725

**Latvia**

SIA GRUNDFOS Pumps Latvia  
Deglava biznesa centrs  
Augusta Deglava iela 60, LV-1035, Rīga,  
Tālr.: + 371 714 9640, 7 149 641  
Faks: + 371 914 9646

**Lithuania**

GRUNDFOS Pumps UAB  
Smolensko g. 6  
LT-03201 Vilnius  
Tel: + 370 52 395 430  
Fax: + 370 52 395 431

**Malaysia**

GRUNDFOS Pumps Sdn. Bhd.  
7 Jalan Peguam U1/25  
Glenmarie Industrial Park  
40150 Shah Alam  
Selangor  
Phone: +60-3-5569 2922  
Telefax: +60-3-5569 2866

**Mexico**

Bombas GRUNDFOS de México S.A. de  
C.V.  
Boulevard TLC No. 15  
Parque Industrial Stiva Aeropuerto  
Apodaca, N.L. 66600  
Phone: +52-81-8144 4000  
Telefax: +52-81-8144 4010

**Netherlands**

GRUNDFOS Netherlands  
Veluwezoom 35  
1326 AE Almere  
Postbus 22015  
1302 CA ALMERE  
Tel.: +31-88-478 6336  
Telefax: +31-88-478 6332  
E-mail: info\_gnl@grundfos.com

**New Zealand**

GRUNDFOS Pumps NZ Ltd.  
17 Beatrice Tinsley Crescent  
North Harbour Industrial Estate  
Albany, Auckland  
Phone: +64-9-415 3240  
Telefax: +64-9-415 3250

**Norway**

GRUNDFOS Pumper A/S  
Strømsveien 344  
Postboks 235, Leirdal  
N-1011 Oslo  
Tlf.: +47-22 90 47 00  
Telefax: +47-22 32 21 50

**Poland**

GRUNDFOS Pompy Sp. z o.o.  
ul. Klonowa 23  
Baranowo k. Poznania  
PL-62-081 Przeźmierowo  
Tel: (+48-61) 650 13 00  
Fax: (+48-61) 650 13 50

**Portugal**

Bombas GRUNDFOS Portugal, S.A.  
Rua Calvet de Magalhães, 241  
Apartado 1079  
P-2770-153 Paço de Arcos  
Tel.: +351-21-440 76 00  
Telefax: +351-21-440 76 90

**Romania**

GRUNDFOS Pompe România SRL  
Bd. Biruintei, nr 103  
Pantelimon county Ilfov  
Phone: +40 21 200 4100  
Telefax: +40 21 200 4101  
E-mail: romania@grundfos.ro

**Russia**

ООО Грундфос Россия  
ул. Школьная, 39-41  
Москва, RU-109544, Russia  
Тел. (+7) 495 564-88-00 (495) 737-30-00  
Факс (+7) 495 564 8811  
E-mail grundfos.moscow@grundfos.com

**Serbia**

Grundfos Srbija d.o.o.  
Omladinskih brigada 90b  
11070 Novi Beograd  
Phone: +381 11 2258 740  
Telefax: +381 11 2281 769  
www.rs.grundfos.com

**Singapore**

GRUNDFOS (Singapore) Pte. Ltd.  
25 Jalan Tukang  
Singapore 619264  
Phone: +65-6681 9688  
Telefax: +65-6681 9689

**Slovakia**

GRUNDFOS s.r.o.  
Prievozská 4D  
821 09 BRATISLAVA  
Phona: +421 2 5020 1426  
sk.grundfos.com

**Slovenia**

GRUNDFOS LJUBLJANA, d.o.o.  
Leskovoška 9e, 1122 Ljubljana  
Phone: +386 (0) 1 568 06 10  
Telefax: +386 (0) 1 568 06 19  
E-mail: tehnika-si@grundfos.com

**South Africa**

GRUNDFOS (PTY) LTD  
Corner Mountjoy and George Allen  
Roads  
Wilbart Ext. 2  
Bedfordview 2008  
Phone: (+27) 11 579 4800  
Fax: (+27) 11 455 6066  
E-mail: lsmart@grundfos.com

**Spain**

Bombas GRUNDFOS España S.A.  
Camino de la Fuentequilla, s/n  
E-28110 Algete (Madrid)  
Tel.: +34-91-848 8800  
Telefax: +34-91-628 0465

**Sweden**

GRUNDFOS AB  
Box 333 (Lunnagårdsgatan 6)  
431 24 Mölndal  
Tel.: +46 31 332 23 000  
Telefax: +46 31 331 94 60

**Switzerland**

GRUNDFOS Pumpen AG  
Bruggacherstrasse 10  
CH-8117 Fällanden/ZH  
Tel.: +41-44-806 8111  
Telefax: +41-44-806 8115

**Taiwan**

GRUNDFOS Pumps (Taiwan) Ltd.  
7 Floor, 219 Min-Chuan Road  
Taichung, Taiwan, R.O.C.  
Phone: +886-4-2305 0868  
Telefax: +886-4-2305 0878

**Thailand**

GRUNDFOS (Thailand) Ltd.  
92 Chaloe Phrakiat Rama 9 Road,  
Dokmai, Pravej, Bangkok 10250  
Phone: +66-2-725 8999  
Telefax: +66-2-725 8998

**Turkey**

GRUNDFOS POMPA San. ve Tic. Ltd.  
Sti.  
Gebze Organize Sanayi Bölgesi  
İhsan dede Caddesi,  
2. yol 200. Sokak No. 204  
41490 Gebze/ Kocaeli  
Phone: +90 - 262-679 7979  
Telefax: +90 - 262-679 7905  
E-mail: satis@grundfos.com

**Ukraine**

Бізнес Центр Європа  
Столичне шосе, 103  
м. Київ, 03131, Україна  
Телефон: (+38 044) 237 04 00  
Факс.: (+38 044) 237 04 01  
E-mail: ukraine@grundfos.com

**United Arab Emirates**

GRUNDFOS Gulf Distribution  
P.O. Box 16768  
Jebel Ali Free Zone  
Dubai  
Phone: +971 4 8815 166  
Telefax: +971 4 8815 136

**United Kingdom**

GRUNDFOS Pumps Ltd.  
Grovebury Road  
Leighton Buzzard/Beds. LU7 4TL  
Phone: +44-1525-850000  
Telefax: +44-1525-850011

**U.S.A.**

GRUNDFOS Pumps Corporation  
17100 West 118th Terrace  
Olathe, Kansas 66061  
Phone: +1-913-227-3400  
Telefax: +1-913-227-3500

**Uzbekistan**

Grundfos Tashkent, Uzbekistan The  
Representative Office of Grundfos  
Kazakhstan in Uzbekistan  
38a, Oybek street, Tashkent  
Телефон: (+998) 71 150 3290 / 71 150 3291  
Факс: (+998) 71 150 3292

Addresses Revised 09.08.2017

be think innovate

---

<b>96584492</b> 1017
----------------------

ECM: 1211444
--------------

The name Grundfos, the Grundfos logo, and **be think innovate** are registered trademarks owned by Grundfos Holding A/S or Grundfos A/S, Denmark. All rights reserved worldwide.  
© Copyright Grundfos Holding A/S

[www.grundfos.com](http://www.grundfos.com)

**GRUNDFOS** 